



Clou inside

NIEMANN
+ BISCHOFF

Mit Sicherheit unterwegs.

Der Flair schützt Sie jetzt serienmäßig mit Airbag, ESP und Gurtstraffer.



Safety first: Neues Sicherheitskonzept beim Flair.

Für Sie revolutionieren wir die Sicherheitsstandards von Premium-Linern. Und setzen neue Maßstäbe: Nach umfangreicher Entwicklung, umfassenden Testserien und zahlreichen Crashtests präsentieren wir Ihnen den sichersten Flair aller Zeiten. Das maßgeschneiderte Sicherheitskonzept mit serienmäßigem Fahrer- und Beifahrer-Airbag, ESP, Gurtstraffer und einem neu entwickelten Chassis ist ein absolutes Novum in der Liner-Klasse.





Was wir optimiert haben:

Alle Neuerungen rund um den Flair, die wir für Sie und Ihre Sicherheit entwickelt haben, sehen Sie hier auf einen Blick.



Airbag

Optimaler Aufprallschutz für Fahrer und Beifahrer – serienmäßig.

ESP

Hält Ihren Wagen auf Kurs, sogar in Kombination mit der optionalen Luftfederung.

Pedal Release System

Reduziertes Verletzungsrisiko für die Beine des Fahrers.

Gurtstraffer

Mehr Sicherheit in Sekundenbruchteilen.

Sitzkonsole

Ein starker Rückhalt, wenn es zum Crash kommt.

Schottwand

Wird höchsten Sicherheitsanforderungen gerecht.

Podestanhebung

Belastungsgerechte Konstruktion für Crash und Airbag.

Weitere Informationen finden Sie unter:

www.niesmann-bischoff.com/de/wohnmobil-sicherheit



NIESMANN+BISCHOFF



DACHWERK

MY NB 20

Alles für Ihre Sicherheit.

Wir haben Sicherheit völlig neu gedacht. Das exklusive Sicherheitskonzept des Flair ist ein Meisterwerk unserer Ingenieure: maßgeschneidert und aus einem Guss. Das Fahrzeug wurde in der Substanz verändert, um den bestmöglichen Schutz aller Insassen zu gewährleisten. Was Sie davon haben? Geprüfte, zertifizierte Sicherheit – nachgewiesen durch umfassende, unabhängige Crashtests, die der Flair mit Bravour gemeistert hat. Wir wollen, dass Sie sich auf jeder Fahrt sicher fühlen.





Clou inside

NIESMANN
+BISCHOFF

In Sachen Innovation setzen wir neue Maßstäbe.

Unsere Ingenieure haben für den Flair ein Gesamtsicherheitskonzept umgesetzt, bei dem Fahrer- und Beifahrer-Airbag, ESP und Gurtstraffer künftig zur Serienausstattung der zehn Grundrisse umfassenden Baureihe gehören. Das Chassis haben wir maßgeschneidert umgebaut.

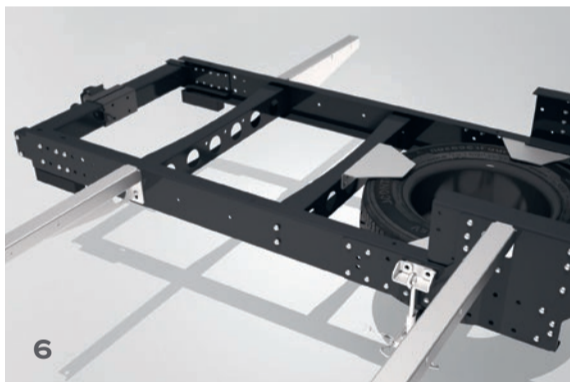

Garagenabsenkung Die neue gewichtsoptimierte Garagenabsenkung macht 100 Kilogramm zusätzliche Traglast möglich.



Sitzkonsolen 42 Prozent leichter – und trotzdem stabiler. Mit unseren neuen Sitzkonsolen, die wir gewichtsoptimiert und verstärkt haben, konnten wir die Deformation beim Crash um 95 Prozent senken. Zwei eingearbeitete Fanghaken je Sitzkonsole bieten zusätzlichen Rückhalt, wenn es zu einem Aufprall kommt.



Gurtstraffer Der Sicherheitsmechanismus anliegen und die Insassen festhalten. Die integrierten Gurtstrafferbruchteilen das Gurtband und reduzieren das Verletzungsrisiko.

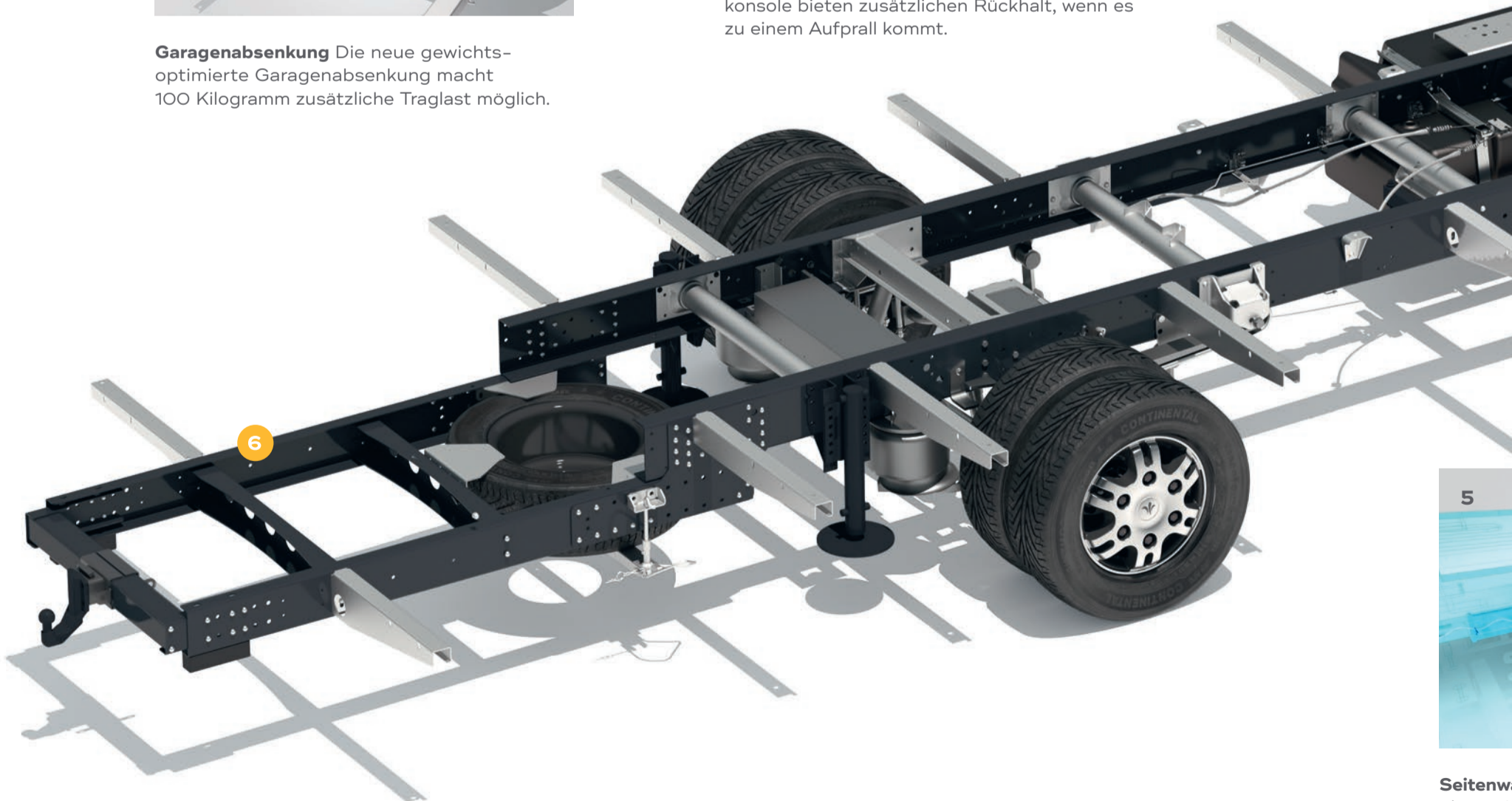

5

Seitenw...
platten is...
verschra...
gesteck...
sich auch

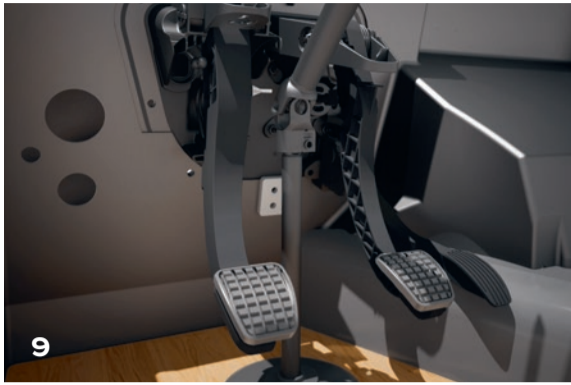

Pedal Release System Ein herkömmliches Pedal kann bei einem Auffahrunfall den Fahrer an den Beinen verletzen. Mit unserem Pedal Release System reduzieren wir diese Verletzungsgefahr drastisch: Bei einem Aufprall klappt das Pedal ganz einfach nach vorne weg.



Airbag Das absolute Novum in der Liner-Klasse: Damit Sie bei einem Aufprall optimal geschützt sind, haben wir einen Airbag für Fahrer und Beifahrer integriert. Abgesichert haben wir das System durch umfangreiche Tests und erfolgreich absolvierte Crashes mit frontalem und schrägem Aufprall.



Sicherheitsgurt muss straff
möglichst früh abfangen.
Sicherheitsgurter spannen in Sekunden-
bruchteilen vor und senken dadurch

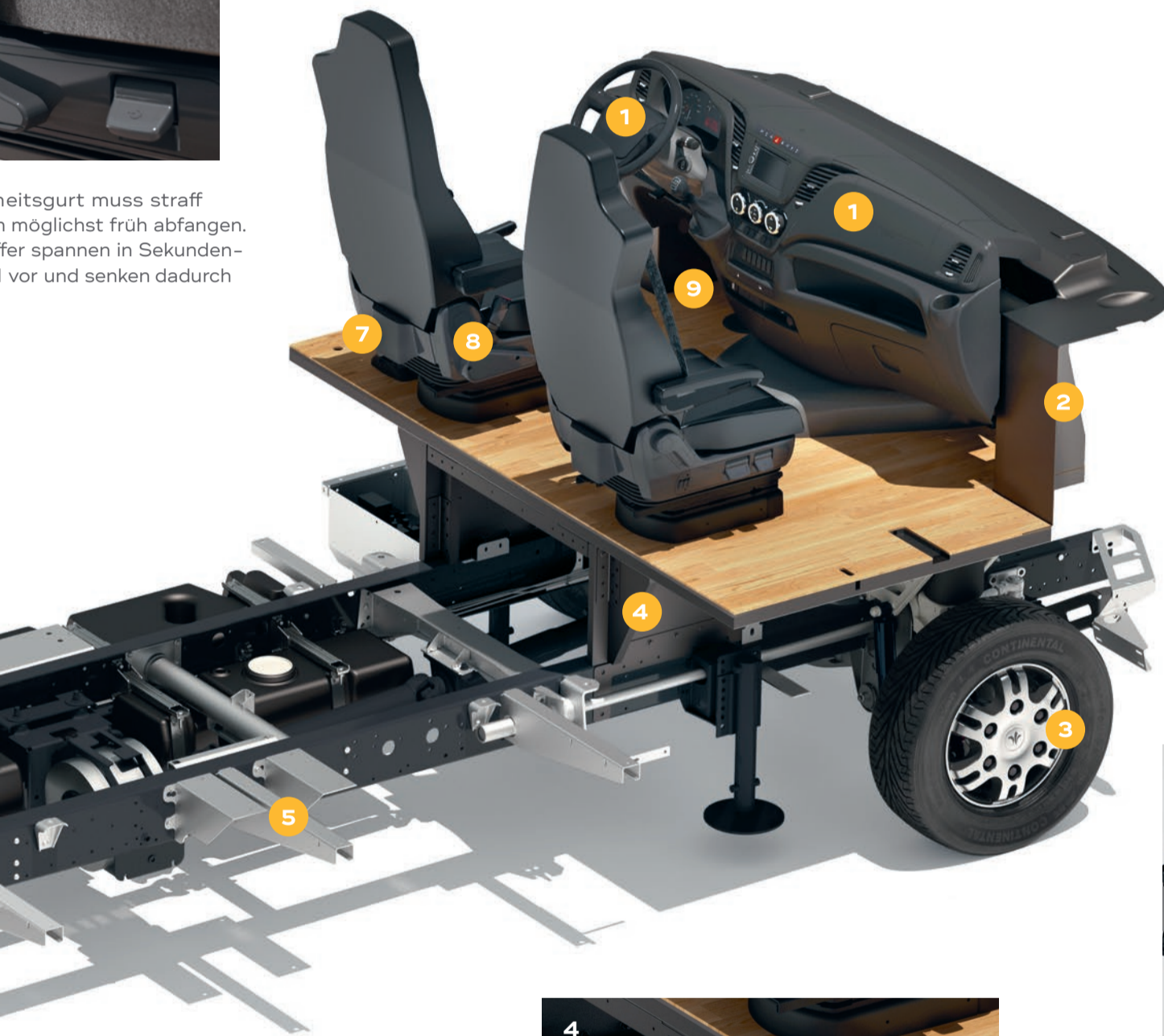

Schottwand Die neue Schottwand-Konstruktion hält durch eine höhere Stabilität und Steifigkeit auch den höchsten Sicherheitsanforderungen stand. Die Konstruktion aus glasfaserverstärktem Kunststoff wurde in aufwendigen Computersimulationen optimiert.

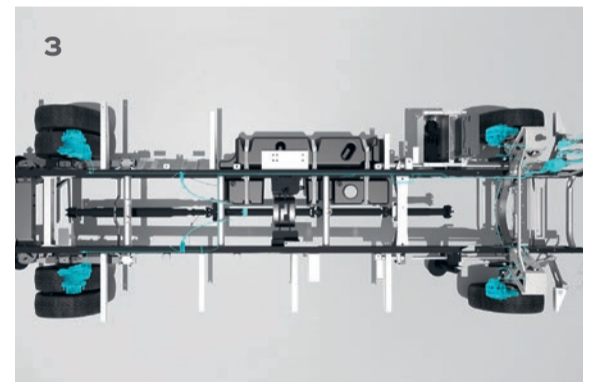

ESP Das Elektronische Stabilitätsprogramm (ESP) bremst einzelne Räder gezielt ab und hält so den Wagen auf Kurs. Wir haben das ESP umfangreich am Flair getestet und ab Modelljahr 2018 serienmäßig an Bord. Auch in Kombination mit der optionalen Luftfederung.

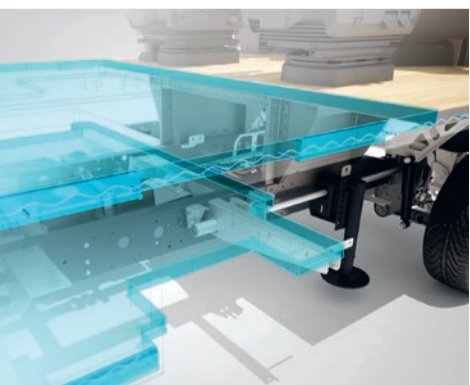

Doppelboden Der Doppelboden aus Alu-Sandwich-
konstruktion ist mit den Seitenwänden auf beiden Seiten
verklebt und formschlüssig ineinander-
gefügt. Ergebnis: Eine sehr stabile Lösung, die
auch bei einem Crash kaum verformt.



Podest Um unseren Liner mit einem durchgehend isolierten Laufboden auszustatten, wird das Fahrerhaus über ein Podest komplett angehoben. Die Konstruktion besteht aus Alu-Sandwichplatten sowie gekanteten Stahlblechen und ist speziell auf die Belastungen eines Crashes ausgelegt.

